

レンタルします

# サイレントパイラー(圧入機)

## F101-3C/4C U形鋼矢板 400mm 幅専用機

AKT/O  
アクティオ

《新商品》 SILENT PIER  
**F101**  
U形鋼矢板400mm幅専用機

GIKEN  
株式会社 技研製作所

### 全国レンタル開始!



◆15t 車 1 台に積載可能◆

3C 仕様 (3 本クランプ)

: 総重量 ※12.2t

4C 仕様 (4 本クランプ)

: 総重量 ※12.7t

※積載内容: 圧入機本体・ユニット・反力架台

オフロード法2014年基準に  
適合した新パワーユニット



国土交通省基準値を高レベルで  
クリアした超低騒音設計



生分解性油脂を標準採用



新GIKEN ITシステム搭載



### 完成度を究めた U 形鋼矢板400mm 幅専用機[標準機]

GIKEN



AKT/O

業務提携 全国へレンタル開始

今まで借りたくても機械が無かった… 当社へご連絡を!!

多様なラインナップをご用意、業界初のクラッシュパイラー等

## ■仕様

型式	サイレントパイラーF101 3C仕様（3本クランプ）	サイレントパイラーF101 4C仕様（4本クランプ）
項目		

## 寸法・仕様

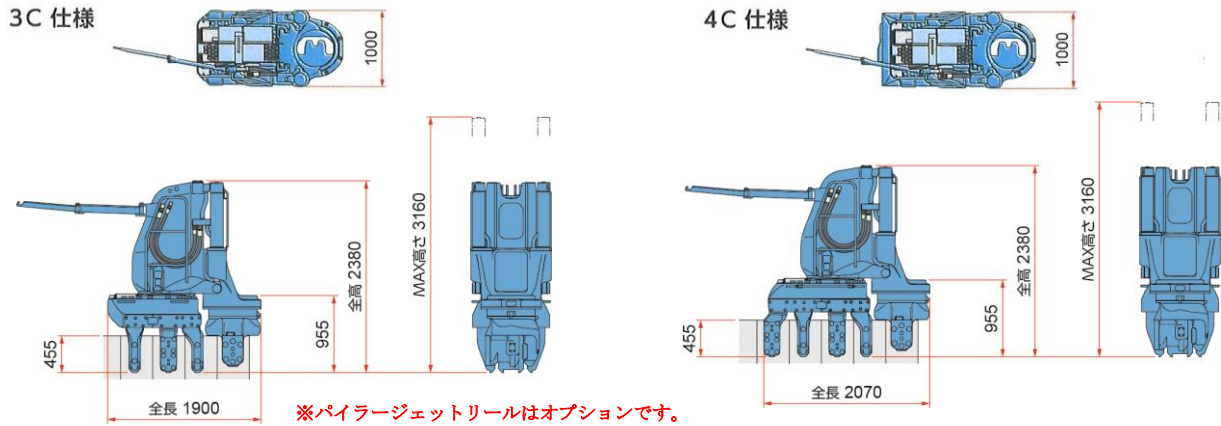

## ●サイレントパイラー

型 式	F 1 0 1 - 3 C	F 1 0 1 - 4 C
質 量	5 4 0 0Kg	5 8 0 0Kg
寸 法 (mm)	L=1900×W=1000×H=2380	L=2070×W=1000×H=2380

## ●圧入機本体

適用杭材	U形鋼矢板400mm幅Ⅱ,Ⅲ,Ⅳ型
最大圧入力	800KN
最大引抜力	900KN
ストローク	800mm
圧入スピード	2.5～35.7m/min
引抜スピード	1.9～26.9m/min
操作方法	ラジオコントロール

## ●パワーユニット

動力源	ディーゼルエンジン
定格出力	ECOモード 14.4KW/1600min
燃料タンク容量	350L AdBlue®/DEF タンク容量: 38L
作動油タンク容量	パイラーエコオイル490L
質 量	5600kg (20M ホース込)
移動方法	自走式

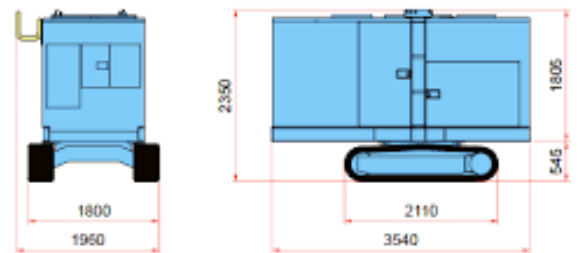

◇備考：全ての輸送には大型(15t)1台必要となります。

ご用命は

# AKT/O

株式会社 アクティオ

基礎機械事業部 基礎機械課 (取扱専門部署)

〒272-0002 千葉県市川市二俣新町 17-13-1 2F

TEL : 047-712-7825

FAX : 047-712-7826